

DESIGNACIÓN Y CLASIFICACIÓN DEL PRODUCTO

BOVEDILLA DE HORMIGÓN NO RESISTENTE PARA FORJADO SEMI-RESISTENTE

DESCRIPCIÓN DEL PRODUCTO

Pieza sin función mecánica que ejerce como encofrado durante la ejecución de un sistema de forjado. De hormigón gris ordinario. Cerrada o no por la base.

COMPOSICIÓN: Hormigón de cemento II/A-M(V-L) 42,5 R con áridos calizos. Vibrado y prensado.

USO PREVISTO: Construcción de sistemas de forjado y cubierta de vigueta y bovedilla.

DIMENSIONES Y TOLERANCIAS

		Dimensión nominal	Tolerancias
ANCHURA TOTAL:	A (mm)	620	± 10 mm
ALTURA TOTAL	H (mm)	120	± 10 mm
LONGITUD TOTAL	L (mm)	200	± 10 mm
ANCHURA DEL REBAJE:	a (mm)	20	± 3 mm
PROFUNDIDAD DEL REBAJE:	p (mm)	45	± 5 mm
ALTURA HASTA EL REBAJE:	h (mm)	45	± 5 mm
PROYECCIÓN HRZ. DE LA PTE.:	b (mm)	120	± 5 mm

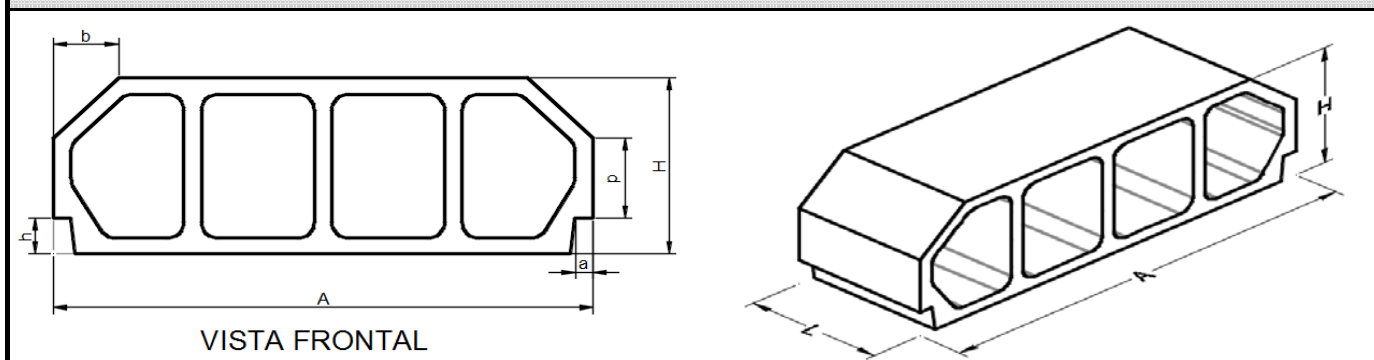
CONFIGURACIÓN Y ASPECTO

COLOR: Gris TEXTURA SUPERFICIAL: Lisa. Poro grueso

ACABADO: No debe presentar fisuras, coqueas ni desconchados.

CARACTERÍSTICAS FÍSICAS Y MECÁNICAS

	Unidades	Abierta	Ciega
PESO:	Kg/ud	11,8 ± 5%	13,6 ± 5%
RESIST. MEDIA A COMPRESIÓN:	CLASE	R1 (>1,5KN)	R1 (>1,5KN)
DENSIDAD SECA BRUTA:	Kg/m ³	2045 ± 5%	1993 ± 5%

SUMINISTRO Y ALMACENAMIENTO

SUMINISTRO: En palets de 64 ud (peso aproximado abierta: 780 kg / peso aproximado ciega: 895 kg)

ALMACENAMIENTO: Sobre superficie horizontal y lisa. Los palets pueden apilarse hasta dos alturas.

OBSERVACIONES

La información aquí suministrada tiene el objeto de proporcionar al usuario los datos necesarios para una adecuada utilización. Es responsabilidad de éste el empleo correcto y acorde al uso previsto, así como a las normas técnicas y de buena práctica. FORLICA se reserva el derecho de modificar sus productos si lo estima conveniente.