

DESIGNACIÓN Y CLASIFICACIÓN DEL PRODUCTO:

PIEZA PARA FÁBRICA DE ALBAÑILERÍA DE HORMIGÓN CATEG. II / D1 (UNE-EN 771-3:2011+A1:2016)

DESCRIPCIÓN DEL PRODUCTO:

Pieza para fábrica de albañilería común, de hormigón gris ordinario sin tratamiento especial para condiciones expuestas y con propiedades fono-absorbentes. De categoría II según UNE-EN 771-3:2011+A1:2016.

COMPOSICIÓN: Hormigón de cemento II/A-M(V-L) 42,5 R con áridos calizos. Vibrado y prensado.

USO PREVISTO: Elementos de cerramiento interior o exterior no estructurales, revestidos o no, fono-absorbentes.

DIMENSIONES Y TOLERANCIAS:

CATEGORÍA DE TOLERANCIA:	D1	Dimensión nominal	Tolerancias
LONGITUD:	l (mm)	280	+3 / -5
ANCHURA:	b (mm)	120	+3 / -5
ALTURA:	h (mm)	100	+3 / -5

CONFIGURACIÓN Y ASPECTO:

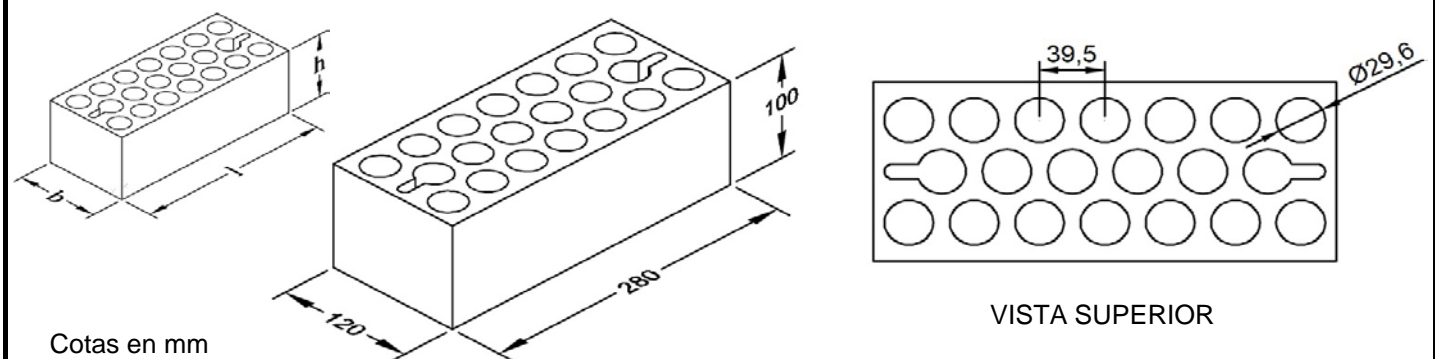

COLOR: Gris

TEXTURA SUPERFICIAL: Lisa. Poro grueso

ACABADO: No debe presentar fisuras, coqueas ni desconchados en caras vistas.

ÁREA DE LA SEC. HORIZONTAL: 194 cm²

CARACTERÍSTICAS FÍSICAS Y MECÁNICAS

PESO: (kg/ud) - 3,9 ± 3%

RESIST. MEDIA A COMPRESIÓN: f_c (N/mm²) Según EN 772-1:2011 ≥ 8

REACCIÓN AL FUEGO: CLASE Según UNE-EN 771-3/A1 A1

SUMINISTRO Y ALMACENAMIENTO:

SUMINISTRO: En palets de 180 ud (peso aproximado: 725 kg)

ALMACENAMIENTO: Sobre superficie horizontal y lisa. Los palets pueden apilarse hasta dos alturas (evitar sobre forjados).

MODO DE EMPLEO Y OTROS DATOS:

MODO DE EMPLEO: Aparejo de fábrica ordinario con mortero de armar. Admite revoco o pintura normal.

OBSERVACIONES: La información aquí suministrada tiene el objeto de proporcionar al usuario los datos necesarios para una adecuada utilización. Es responsabilidad de éste el empleo correcto y acorde al uso previsto, así como a las normas técnicas y de buena práctica.
FORLICA se reserva el derecho de modificar sus productos si lo estima conveniente.